

KREMSBARRIER 2 RH1 bikePROTECT

AUF KUNSTBAUTEN

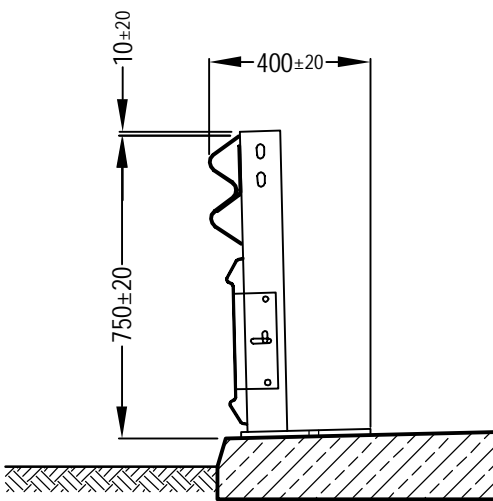

D226 - 10/2022



Technische Daten

Aufhaltestufe	H1/N2
Anprallheftigkeitsstufe	A
Klasse des Wirkungsbereichs	W4/W3
Prüflänge	49,40 m
Systemmaß	3,80 m
Steherabstand	1,90 m
Systembreite	400 mm
Systemhöhe ab Randbalken	760 mm
Bohrtiefe	130 mm

Detailinformationen: www.voestalpine.com/kremsfinaltechnik

